

acerpure

acerpure pro Series

Air Purifier

User Manual

คู่มือผู้ใช้

使用説明書

Model:

AP352-10W

AP552-10W

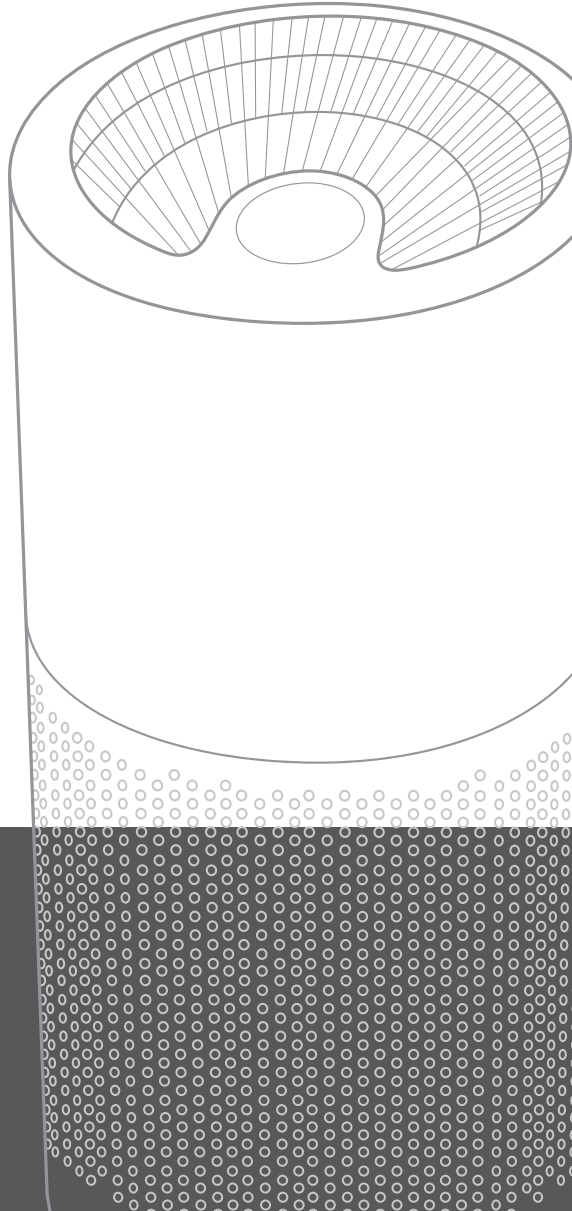

www.acerpure.com

Copyright© 2022AcerPure Inc. All Rights Reserved.



User Manual

Thank you very much for purchasing this product. Please make sure to read this manual carefully, use this product correctly, and store it properly.

Table of Contents

Safety Instructions	05
Introduction to the Accessories	06
Product Structure	06
Introduction to the Panel Screen	07
Disassembling and Maintenance	08
Checking Air Quality	09
Before Seeking After-sales Service	10
Product Specifications and Company Information	11

Safety Instructions

 means it is
“prohibited”

 means “caution”
is required

<p> This product is for family and office use Do not use it for other purposes.</p>	<p> Check whether the power cable and plug are damaged before use. Do not bend or tug on the power cable in order to prevent poor connection. If the cord set is damaged, it must be replaced by a special cord set available from manufacturer or its service agent</p>
<p> Check whether the voltage is consistent when the indication on the voltage label of this product before use.</p>	<p> Switch off the power before unplugging the power plug. Do not touch the power plug with wet hands in order to prevent the danger of electric shock.</p>
<p> Children should be supervised to ensure they do not play with electrical appliances.</p>	<p> Use of this product without proper assembly is strictly prohibited; it is also prohibited to insert your hand or sharp objects into the grill of the air circulator to prevent accidents from occurring.</p>
<p> Do not hang clothes on the product, and do not use it at places with barriers or unstable places.</p>	<p> This product can be used by the children aged from 8 and above or person with physiological, perceptual, mental ability, experience or knowledge deficiencies under the supervision or guidance of the person responsible for their safeties.</p>
<p> Do not spray liquids such as volatile agents or insecticides on this product.</p>	<p> Do not use this product at places with high temperature (over 40°C), high humidity (such as bathrooms), dusty or where acid-base oils can easily spill.</p>
<p> Unplug the power plug if this product is not used for an extended period of time. Especially when there are emergencies such as thunder and lightning, earthquakes or fires, please switch off the power and unplug the power plug immediately.</p>	<p> This product only requires external cleaning and maintenance; do not clean the surface with rough cleaning tools, and do not rinse it with water directly. *Cleaning and user maintenance shall not be made by children.</p>
<p> If the product was accidentally immersed in water, please stop using it immediately and contact customer service personnel.</p>	<p> If you discovered any abnormalities such as noises, smoke or strange odors, please switch off the power immediately, unplug the power plug and contact customer service personnel.</p>
<p> This product may not be repaired or modified by repairers who are not authorized by our company. If the power cable is damaged, it must also be replaced by authorized repair personnel in order to avoid danger.</p>	<p> Please refer to the company information at the end of this manual on how to contact customer service.</p>

Introduction to the Accessories

Product Accessories

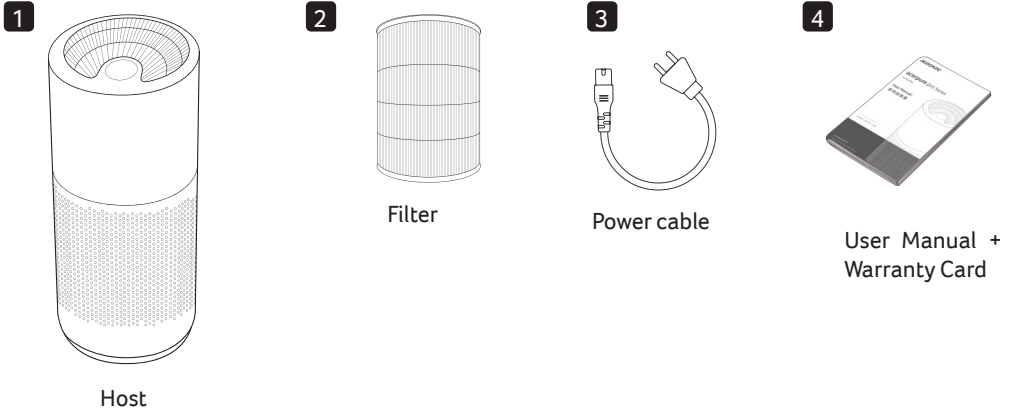

Product Structure

Product Assembly Method

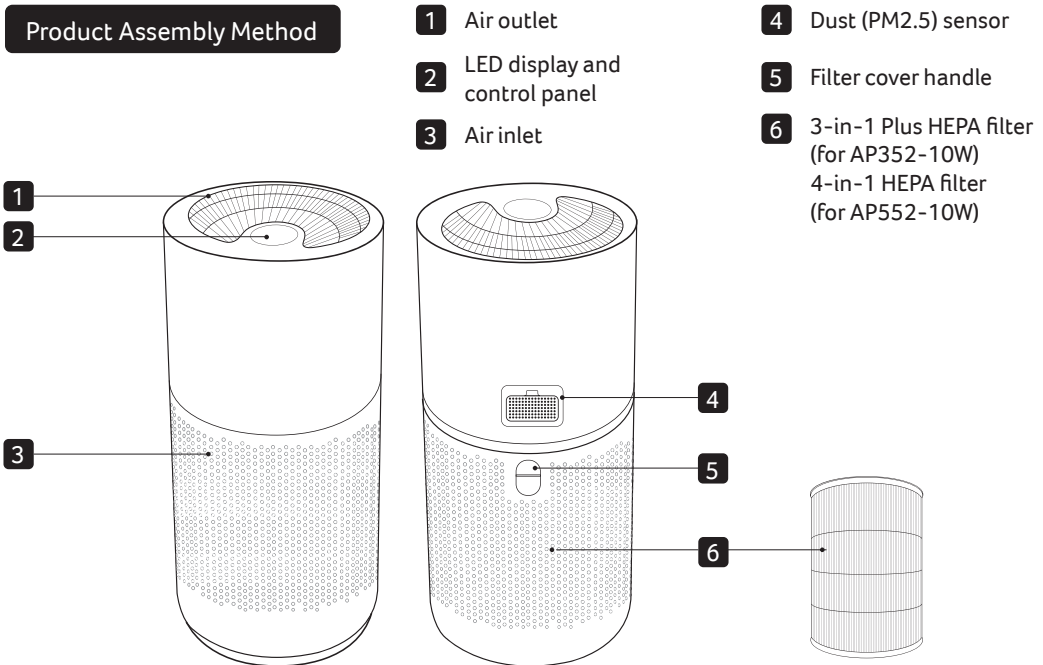

Introduction to the Panel Screen

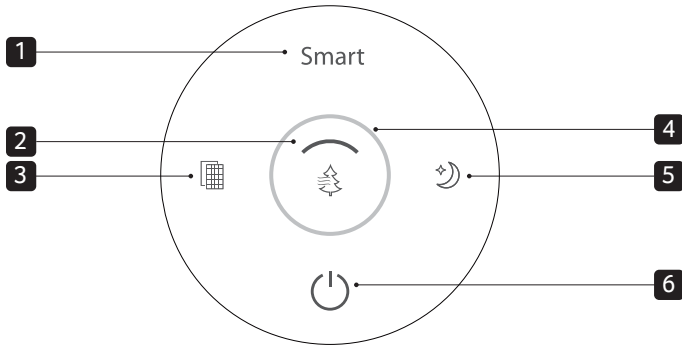

1 Smart Mode

When operating in the Smart mode, the proper operation speed is adjusted automatically based on the air quality status (green, yellow, or red light). When you adjust to other speeds, the Smart symbol won't be displayed on the panel.

2 Purifier Wind Speed Button

This product has a total of four purifier wind speeds (Smart Mode, Low, Middle, High and Turbo Mode). You can adjust the speed according to your needs. The product shows the speed status with a white line circulating around the purifier wind speed button.

3 Filter Change Indicator

When this product has been operating for 3,000 hours, the filter change indicator will light up automatically. After replacing the filter, press and hold the power button for 3 seconds to switch off the filter indicator.

4 Air Quality Indicator

This product uses the three color lights of green, yellow, and red to indicate the PM2.5 particle level (good, OK or poor). The displayed light circulates around the purifier wind speed button.

* When the filter cover is not covered properly on the product, red light will flashing on the panel.

5 Quiet mode

Press and hold the purifier wind speed button for 3 seconds to enable quiet mode and another 3 seconds to cancel it.

* Note that once the quiet mode is enabled, the product will adjust to low speed 15 seconds after adjustments are completed, the display panel will show the quiet mode (🌙) indicator only.

6 Power Button

You can start or stop using this product.

Disassembling and Maintenance

Disassembly and Assembly of the Filter

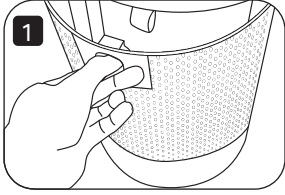

1. After switching off the power and unplugging the power plug, pull the handle on the filter cover behind the product backward.

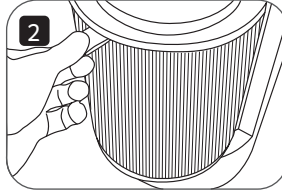

2. Remove the filter and replace it with a new filter.

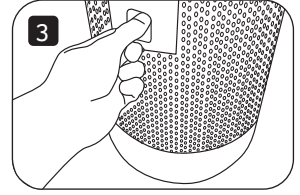

3. Place the filter cover back onto the product.

* It is recommended to replace the filter every 3,000 hours.

* When the filter indicator flashes, please remove the filter and replace or clean the filter based on the filter's cleanliness.

* After reinstalling the filter to this product, press and hold the power button for 3 seconds to switch off the filter change indicator.

* Avoid tugging on the power cable during the disassembly process in order to prevent the power cable from breaking.

* When using this product for the first time or replacing a new filter, please remove the packaging bag of the filter first and then start using this product.

Maintenance

This product only requires general external cleaning and maintenance (as shown in the figure).

⊘ Do not wipe with thinner, toluene, acidic cleansers, lamp oil, alcohol, or chemical cloth in order to avoid discoloration or deterioration.

! Prior to cleaning or other maintenance, the appliance must be disconnected from the supply mains.

! Please note: After maintenance and cleaning, wait for the product to fully dry before connecting power to use again or storing. If the product needs to be stored, please place the product back into the packaging box in the original packaging order, and place it at a dry location for safekeeping.

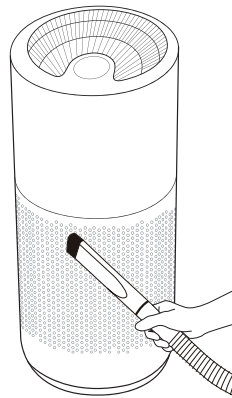

Use a vacuum cleaner to clean the dust in the air outlet and inlet.

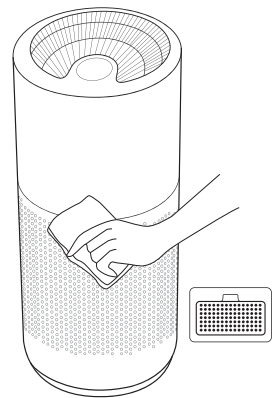

Use a soft cloth to wipe the exterior and the sensor cover at the back of the product.

Checking Air Quality

You can learn the air quality of the room used based on the air quality indicator of this product. The indicator lights in the table below represent the level of PM2.5 removal.

Indicator color	Recommended purifier wind speed
Green	Low
Yellow	Middle
Red	High

Before Seeking After-sales Service

If you discovered that the product malfunctioned, please check the following items before contacting customer service.

Problem	Possible cause	Solution
Product does not turn on	Is the power plug plugged in the outlet properly?	Please plug the power plug of this product in the outlet correctly.
Buttons of the control panel have no responses	Is the child lock function enabled?	Please press and hold down the purifier wind speed button for 3 seconds to disable the child lock function.
Red light keeps being displayed for the indoor air and cannot be purified	Is there excessive dust or harmful allergens accumulated on the filter?	Please clean the filter of the purifier properly, or replace the filter directly.
	Are there other sundries around the product?	Please remove the sundries around the product.
	Is the product placed in a corner?	Please move the product and place it elsewhere.
	Is the product placed and used at a location that is too open or wide?	Please place the product in a suitable indoor space for use, and avoid placing it next to a ventilated window.
When the noise is too loud	Is the indoor air itself seriously polluted?	Please ventilate the room first and then use this product.
	Is the product placed on an uneven floor or table top?	Please move the product to a flat floor or table top.

Product Specifications

Product Specifications	
Product name	Air Purifier
Product model	AP352-10W (application to 3-in-1 Plus HEPA filter) AP552-10W (application to 4-in-1 HEPA filter)
Rated voltage	110V/60Hz (Taiwan specifications only)
	220-240V 50/60Hz
Rated power	33W (Taiwan specifications only)
	38W
Net weight	4.2 kg
Product dimensions	253 x 253 x 576mm
Place of origin	China

	Correct Disposal of this product
	This marking indicates that this product should not be disposed with other household wastes throughout the EU. To prevent possible harm to the environment or human health from uncontrolled waste disposal, recycle it responsibly to promote the sustainable reuse of material resources. To return your used device, please use the return and collection systems or contact the retailer where the product was purchased. They can take this product for environmental safe recycling.

Company Information

acerpure

For online user manual ,please find the files on www.acerpure.com.



คู่มือผู้ใช้

ขอขอบคุณอย่างยิ่งที่ซื้อผลิตภัณฑ์นี้ โปรดอ่านคู่มือฉบับนี้อย่างถี่ถ้วน ใช้งานผลิตภัณฑ์นี้อย่างถูกต้อง และจัดเก็บคู่มือฉบับนี้ไว้อย่างเหมาะสม

สารบัญ

คำแนะนำด้านความปลอดภัย	15
บทนำเรื่องอุปกรณ์เสริม	16
ส่วนประกอบของผลิตภัณฑ์	16
บทนำเรื่องแผงหน้าจอ	17
การถอดประกอบและการบำรุงรักษา	18
การตรวจสอบคุณภาพอากาศ	19
การตรวจเช็คก่อนติดต่อบริการหลังการขาย	20
ข้อมูลจำเพาะของผลิตภัณฑ์และข้อมูลบริษัท	21

คำแนะนำด้านความปลอดภัย

⊘ หมายถึง "ห้ามทำ" ! หมายถึงต้อง "ระมัดระวัง"

<p>! ผลิตภัณฑ์นี้ออกแบบมาเพื่อใช้งานภายในบ้านและสำนักงาน ห้ามใช้ผลิตภัณฑ์เพื่อวัตถุประสงค์การใช้งานอื่น ๆ</p>	<p>ตรวจสอบให้แน่ใจว่าสายไฟและปลั๊กไฟไม่มีความชำรุดเสียหายใด ๆ ก่อนใช้งาน ห้ามมิดวงสายไฟหรือดึงสายไฟแรงดึง เพื่อป้องกันการเสียบสายไฟไม่เหมาะสม หากขุดสายไฟเสียหาย จะต้องเปลี่ยนชุดสายไฟพิเศษที่ผู้ผลิตหรือตัวแทนบริการจัดหาให้</p>
<p>! ก่อนใช้งาน ให้ตรวจสอบว่าแรงดันไฟฟ้าตรงกับที่แสดงบนฉลากแรงดันไฟฟ้าของผลิตภัณฑ์หรือไม่</p>	<p>! ปิดเครื่องก่อนที่จะถอดปลั๊กไฟออก ห้ามสัมผัสปลั๊กไฟขณะมือเปียก เพื่อหลีกเลี่ยงอันตรายจากไฟฟ้าช็อต</p>
<p>! คอยควบคุมดูแลเด็กและอย่าให้เด็กมาเล่นกับผลิตภัณฑ์</p>	<p>⊘ ห้ามใช้งานผลิตภัณฑ์โดยยังไม่ประกอบให้สมบูรณ์รวมถึงห้ามสอดมือหรือวัตถุใดๆเข้าไปในตะแกรงพัดลม หมุนเวียนอากาศเพื่อหลีกเลี่ยงการเกิดอุบัติเหตุ</p>
<p>⊘ อย่าแขวนเสื้อผ้าบนตัวผลิตภัณฑ์ และอย่าใช้งานเครื่องโดยวางไว้ในสถานที่ที่มีวัสดุติดขวางหรือไม่มั่นคง</p>	<p>⊘ เด็กที่มีอายุตั้งแต่ 8 ปีขึ้นไป หรือผู้ที่มีความบกพร่องทางสติปัญญา การรับรู้ ทางจิต หรือขาดประสบการณ์หรือความรู้ สามารถใช้งานผลิตภัณฑ์นี้ได้ภายใต้การดูแลหรือคำแนะนำของผู้รับผิดชอบด้านความปลอดภัยของบุคคลดังกล่าว</p>
<p>⊘ อย่าฉีดพ่นสารที่ระเหยได้ หรือยาฆ่าแมลงลงบนตัวผลิตภัณฑ์</p>	<p>⊘ อย่าใช้งานผลิตภัณฑ์ในที่อุณหภูมิสูง (สูงกว่า 40°C) สถานที่ที่มีความชื้นสูง (เช่น ห้องน้ำ) สถานที่ที่เต็มไปด้วยฝุ่นหรือสถานที่ที่นำมันกรดต่างๆจะหล่นได้ง่าย</p>
<p>! ถอดปลั๊กไฟของผลิตภัณฑ์นี้ออก เมื่อไม่ได้ใช้งานเป็นเวลานาน โปรดปิดเครื่องและถอดปลั๊กไฟของอุปกรณ์ออกทันที โดยเฉพาะเมื่อเกิดเหตุฉุกเฉิน เช่น ฟิวส์ร้องและฟ้าผ่า แผ่นดินไหว หรือเพลิงไหม้</p>	<p>! ผลิตภัณฑ์นี้จำเป็นต้องมีการทำความสะอาดและบำรุงรักษาภายนอกเท่านั้น อย่าใช้เครื่องมือทำความสะอาดที่มีผิวหยาบ และอย่าล้างผลิตภัณฑ์โดยนำไปจุ่มน้ำ *ไม่ควรให้เด็กทำความสะอาดและบำรุงรักษาด้วยตนเอง</p>
<p>! หากผลิตภัณฑ์จุ่มลงในน้ำโดยไม่ตั้งใจ โปรดหยุดใช้งานทันทีและติดต่อศูนย์บริการลูกค้า</p>	<p>! ถ้าคุณพบความผิดปกติต่างๆ เช่น เสียงดัง ครวิน หรือกลิ่นไม่พึงประสงค์ โปรดปิดเครื่องทันที จากนั้นถอดปลั๊กไฟ และติดต่อศูนย์บริการลูกค้าใกล้บ้าน</p>
<p>! ห้ามบุคคลอื่นที่ไม่ได้รับอนุญาตจากบริษัทของเรา ทำการซ่อมแซมหรือดัดแปลงแก้ไขผลิตภัณฑ์ ถ้าสายไฟชำรุดเสียหาย ต้องให้ช่างฝ่ายบริการที่ได้รับอนุญาตเป็นผู้ทำการเปลี่ยนสายไฟเท่านั้น เพื่อหลีกเลี่ยงอันตรายต่างๆ</p>	<p>! โปรดศึกษาวิธีการติดต่อศูนย์บริการลูกค้าในข้อมูลบริษัทที่ส่วนท้ายของคู่มือนี้</p>

บทนำเรื่องอุปกรณ์เสริม

อุปกรณ์เสริมของผลิตภัณฑ์

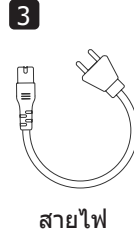
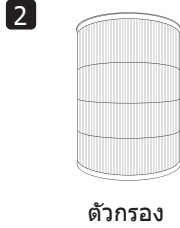
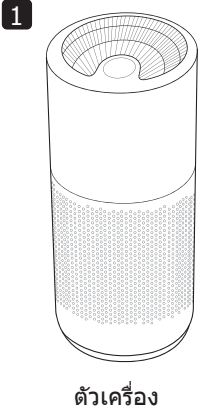

ส่วนประกอบของผลิตภัณฑ์

วิธีการประกอบผลิตภัณฑ์

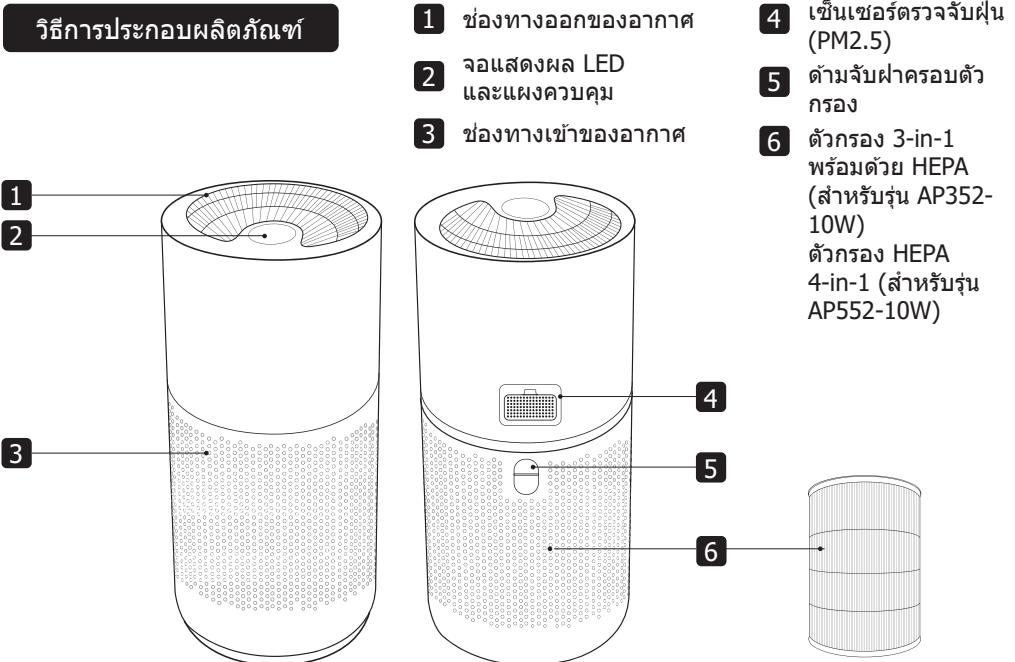

บทนำเรื่องแผงหน้าจอ

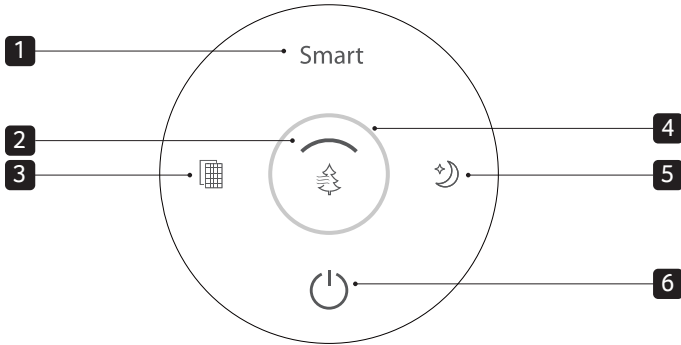

1 โหมดสมาร์ท

เมื่อใช้งานในโหมดสมาร์ท เครื่องจะปรับความเร็วในการทำงานที่เหมาะสมโดยอัตโนมัติตามสถานะคุณภาพอากาศ (ไฟสีเขียว สีเหลือง หรือสีแดง) เมื่อคุณปรับความเร็วอื่น เครื่องหมายสมาร์ตจะไม่ปรากฏขึ้นบนแผงควบคุม

2 ปุ่มปรับความเร็วลมของเครื่องฟอกอากาศ

ผลิตภัณฑ์นี้มีความเร็วลมของเครื่องฟอกอากาศทั้งหมดสี่ระดับ (โหมดสมาร์ท โหมดต่ำ กลาง สูง และเทอร์โบ) คุณสามารถปรับความเร็วได้ตามความต้องการ ผลิตภัณฑ์จะแสดงสถานะความเร็วด้วยเส้นสีขาวที่ล้อมรอบปุ่มความเร็วลมของเครื่องฟอกอากาศ

3 ตัวบ่งชี้การเปลี่ยนตัวกรอง

เมื่อผลิตภัณฑ์นี้ทำงานมาแล้ว 3,000 ชั่วโมง ตัวบ่งชี้การเปลี่ยนตัวกรองจะสว่างขึ้นโดยอัตโนมัติ หลังจากเปลี่ยนตัวกรองแล้ว ให้กดปุ่มเปิดปิดค้างไว้ 3 วินาทีเพื่อปิดไฟตัวบ่งชี้การเปลี่ยนตัวกรอง

4 ตัวบ่งชี้คุณภาพอากาศ

ผลิตภัณฑ์นี้มีไฟแสดงสถานะสามสีได้แก่ สีเขียว สีเหลือง และสีแดง เพื่อแสดงระดับอนุภาค PM2.5 (ดี ปานกลาง แย่) ไฟแสดงสถานะจะเป็นไฟวงกลมรอบปุ่มปรับความเร็วลมของเครื่องฟอกอากาศ

5 โหมดเงียบ

กดปุ่มปรับความเร็วลมของเครื่องฟอกอากาศค้างไว้ 3 วินาทีเพื่อเปิดใช้งานโหมดเงียบ และกดค้างไว้อีก 3 วินาทีเพื่อยกเลิก

* โปรดทราบว่าเมื่อเปิดใช้งานโหมดเงียบแล้ว ผลิตภัณฑ์จะปรับเป็นความเร็วลมต่ำ 15 วินาทีและแผงแสดงผลจะแสดงตัวบ่งชี้โหมดเงียบเท่านั้น ☺

6 ปุ่มเปิดปิด

คุณสามารถเริ่มทำงานหรือหยุดทำงานของผลิตภัณฑ์นี้

การถอดประกอบและการบำรุงรักษา

การถอดและประกอบตัวกรอง

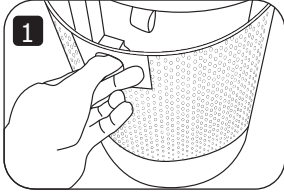

1. หลังจากปิดเครื่องของผลิตภัณฑ์และถอดปลั๊กไฟแล้ว ให้ดึงที่จับบนฝาครอบตัวกรองด้านหลังผลิตภัณฑ์ออกไปทางหลัง

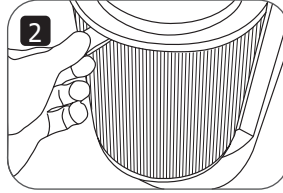

2. ถอดตัวกรองและเปลี่ยนแทนด้วยตัวกรองตัวใหม่

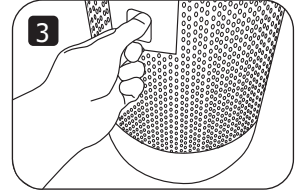

3. ใส่ฝาครอบตัวกรองกลับเข้าไปบนตัวผลิตภัณฑ์

* ขอแนะนำให้เปลี่ยนตัวกรองทุก 3,000 ชั่วโมง

* เมื่อไฟตัวบ่งชี้การเปลี่ยนตัวกรองกะพริบ โปรดถอดตัวกรองออกและเปลี่ยนทดแทน หรือทำความสะอาดตัวกรองตามระดับความสะอาดของตัวกรอง

* หลังจากใส่ตัวกรองคืนเข้าไปในตัวเครื่อง ให้กดปุ่มเปิดปิดค้างไว้ 3 วินาทีเพื่อปิดไฟสถานะของตัวบ่งชี้การเปลี่ยนตัวกรอง

* รมัตรีวงไม่ให้งดสายไฟระหว่างขั้นตอนการถอดประกอบ เพื่อป้องกันสายไฟขาด

* เมื่อใช้งานผลิตภัณฑ์นี้เป็นครั้งแรกหรือเปลี่ยนตัวกรองตัวใหม่ โปรดถอดถุงบรรจุภัณฑ์ของตัวกรองออกก่อน แล้วค่อยเริ่มต้นใช้งานผลิตภัณฑ์นี้

การบำรุงรักษา

ผลิตภัณฑ์นี้ต้องการการทำความสะอาดและการบำรุงรักษาแบบทั่วไประยะสั้น (ตามภาพประกอบ)

⊘ อย่าใช้ทินเนอร์ โทลูอิน สารที่มีฤทธิ์เป็นกรด น้ำมัน ตะกั่ว แอลกอฮอล์ หรือสารเคมีแข็งทำความสะอาดผลิตภัณฑ์ เพื่อหลีกเลี่ยงไม่ให้สีเพี้ยนหรือผิวเสื่อมสภาพ

❗ ต้องถอดปลั๊กไฟของอุปกรณ์ออกจากแหล่งจ่ายไฟหลักก่อนทำความสะอาดหรือบำรุงรักษาอื่น ๆ

❗ ข้อควรทราบ: หลังจากบำรุงรักษาและทำความสะอาดให้รอจนกว่าผลิตภัณฑ์จะแห้งสนิทก่อนเชื่อมต่อสายไฟเพื่อใช้งานหรือนำไปจัดเก็บ ถ้าจำเป็นต้องจัดเก็บผลิตภัณฑ์ โปรดใส่ผลิตภัณฑ์กลับเข้าไปในกล่องบรรจุภัณฑ์ที่มีมากับเครื่อง และจัดวางไว้ในตำแหน่งที่แห้งเพื่อการเก็บรักษาที่ปลอดภัย

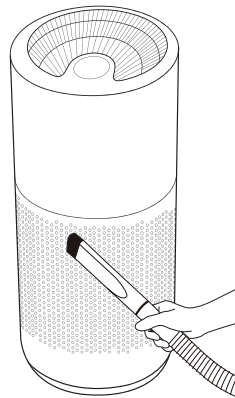

ใช้อุปกรณ์ขัดฝุ่นเพื่อทำความสะอาดฝุ่นออกจากช่องทางออกและช่องทางเข้าของอากาศ

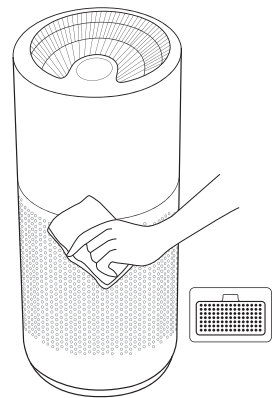

ใช้ผ้านุ่มเพื่อเช็ดทำความสะอาดด้านนอกและฝาครอบเซ็นเซอร์ที่ด้านหลังของตัวผลิตภัณฑ์

การตรวจสอบคุณภาพอากาศ

คุณสามารถทราบระดับคุณภาพอากาศของห้องที่ใช้งานอิงตามตัวบ่งชี้คุณภาพอากาศของผลิตภัณฑ์นี้
ไฟแสดงสถานะในตารางด้านล่างแสดงถึงระดับการกำจัด PM2.5

สีตัวบ่งชี้	ความเร็วลมของเครื่องฟอกอากาศที่แนะนำ
สีเขียว	ต่ำ
สีเหลือง	ตรงกลาง
สีแดง	สูง

การตรวจเช็คก่อนติดต่อบริการหลังการขาย

หากคุณพบปัญหาการใช้งานผลิตภัณฑ์ โปรดตรวจสอบรายการต่อไปนี้ก่อนติดต่อฝ่ายบริการลูกค้า

ปัญหา	สาเหตุที่เป็นไปได้	วิธีการแก้ไข
เครื่องไม่เปิด	เสียบปลั๊กไฟเข้ากับเต้ารับถูกต้องหรือไม่	โปรดเสียบปลั๊กไฟของผลิตภัณฑ์เข้ากับเต้าเสียบไฟฟ้าให้แน่น
ปุ่มบนแผงควบคุมไม่ตอบสนอง	เปิดใช้งานฟังก์ชันล็อกป้องกันเด็กอยู่หรือไม่	โปรดกดปุ่มความเร็วลมของเครื่องฟอกอากาศค้างไว้เป็นเวลา 3 วินาทีเพื่อปิดใช้งานฟังก์ชันล็อกป้องกันเด็ก
ไฟสีแดงของอากาศภายในอาคารสว่างค้าง และไม่สามารถฟอกอากาศได้	มีฝุ่นมากเกินไปหรือมีสารก่อภูมิแพ้ที่เป็นอันตรายสะสมอยู่บนตัวกรองหรือไม่	โปรดทำความสะอาดตัวกรองของเครื่องฟอกอากาศอย่างเหมาะสมหรือเปลี่ยนตัวกรอง
	มีเศษวัสดุอยู่รอบผลิตภัณฑ์หรือไม่	โปรดขจัดเศษวัสดุรอบๆ ผลิตภัณฑ์ออก
	วางผลิตภัณฑ์ไว้ที่มุมพื้นที่หรือไม่	โปรดย้ายผลิตภัณฑ์และวางที่ตำแหน่งอื่น
	จัดวางผลิตภัณฑ์และใช้งานในสถานที่โล่งหรือกว้างเกินไปหรือไม่	โปรดวางผลิตภัณฑ์ในพื้นที่ในตัวอาคารที่เหมาะสมสำหรับการใช้งาน และหลีกเลี่ยงการวางข้างหน้าต่างที่มีการหมุนเวียนอากาศ
เมื่อเครื่องส่งเสียงดังเกินไป	อากาศภายในอาคารมีมลพิษร้ายแรงหรือไม่	โปรดระบายอากาศในห้องก่อนใช้งานผลิตภัณฑ์
	วางผลิตภัณฑ์บนพื้นที่ไม่เสมอหรือบนโต๊ะหรือไม่	จัดวางผลิตภัณฑ์บนพื้นหรือบนโต๊ะวางที่มีความเรียบ

ข้อมูลจำเพาะของผลิตภัณฑ์

ข้อมูลจำเพาะของผลิตภัณฑ์	
ชื่อผลิตภัณฑ์	เครื่องฟอกอากาศ
รุ่นของผลิตภัณฑ์	AP352-10W (ใช้กับตัวกรอง 3-in-1 พร้อมด้วย HEPA) AP552-10W (ใช้งานร่วมกับตัวกรอง HEPA แบบ 4-in-1)
แรงดันไฟฟ้าตามพิกัด	110V/60Hz (ข้อมูลจำเพาะสำหรับประเทศไต้หวันเท่านั้น)
	220-240V 50/60Hz
กำลังไฟตามพิกัด	33W (ข้อมูลจำเพาะสำหรับประเทศไต้หวันเท่านั้น)
	38W
น้ำหนักสุทธิ	4.2 กก.
ขนาดภายนอกของผลิตภัณฑ์	253 x 253 x 576 มม.
ประเทศต้นทาง	จีน

วิธีการกำจัดผลิตภัณฑ์นี้อย่างถูกต้อง	
	เครื่องหมายนี้บ่งชี้ว่าคุณไม่ควรกำจัดผลิตภัณฑ์นี้ร่วมกับขยะในครัวเรือนอื่น ๆ ทั้งหมดสหภาพยุโรป เพื่อป้องกันอันตรายที่อาจเกิดขึ้นต่อสิ่งแวดล้อมหรือสุขภาพของผู้คนเนื่องจากการกำจัดของเสียที่ไม่มีการควบคุม ให้รีไซเคิลผลิตภัณฑ์ด้วยความรับผิดชอบ เพื่อส่งเสริมการนำทรัพยากรวัสดุมาใช้งานซ้ำอย่างยั่งยืน หากต้องการส่งคืนอุปกรณ์ที่ใช้แล้ว โปรดใช้ระบบส่งคืนและรับพัสดุ หรือติดต่อผู้ค้าปลีกที่คุณซื้อผลิตภัณฑ์ เนื่องจากองค์กรดังกล่าวสามารถนำผลิตภัณฑ์นี้ไปรีไซเคิลได้อย่างปลอดภัยต่อสิ่งแวดล้อม

ข้อมูลบริษัท

acerpure

โปรดดูไฟล์คู่มือผู้ใช้แบบออนไลน์ที่ www.acerpure.com



使用說明書

非常感謝您購買本產品，請務必詳閱本使用手冊，正確使用本產品，並妥善保存。

目錄

安全指示

25

配備介紹

26

產品結構

26

面板畫面介紹

27

拆卸與保養

28

檢查空氣品質

29

限用物質含有情況標示

29

尋求售後服務之前

30

產品規格與公司資訊

31

安全指示

⊘ 表示應「禁止」 ⚠ 表示需「注意」

<p>⚠ 本產品為家庭、辦公室使用。請勿用於其他用途。</p>	<p>⚠ 使用前，須先檢查電源線以及插頭是否有破損。電源線請勿曲折、拉扯，以免接觸不良。</p>
<p>⚠ 使用前，請先檢查電壓是否與本產品電壓標籤上之標示相符。</p>	<p>⚠ 拔掉插頭前，請先關閉電源。請勿溼手觸碰電源插頭，以避免觸電的危險。</p>
<p>⚠ 孩童應受監護，以確保孩童不嬉玩電器。</p>	<p>⊘ 嚴禁在未組裝好本產品的情況下使用，也禁止用手或尖物插入出風口內，以防止意外發生。</p>
<p>⊘ 切勿將衣物掛在本產品上，也請勿在有障礙物或不平穩處使用。</p>	<p>⊘ 本產品不預期供生理、感知、心智能力、經驗或知識不足之使用者(包含孩童)使用，除非在對其負有安全責任的人員之監護或指導下安全使用。</p>
<p>⊘ 請勿於本產品上噴灑揮發劑、殺蟲劑等液體。</p>	<p>⊘ 請勿在高溫(40°C以上)、高濕度(如浴室)、多灰塵或是酸鹼油易潑灑的地方使用本產品。</p>
<p>⚠ 若長時間不使用本產品，請將電源插頭拔下。尤其是在打雷、閃電、地震、火災等緊急異常情況時，請立即關閉電源，並拔起插頭。</p>	<p>⚠ 本產品只需做一般外部性清潔保養，請勿使用表面粗糙的清洗工具，也請勿直接用水沖洗。</p>
<p>⚠ 如果產品不慎浸泡在水中，請立即停止使用，並聯繫客服人員。</p>	<p>⚠ 若您發現任何異常的現象，如噪音、煙霧或是異味，請立即關閉電源，拔下插頭並聯繫客服人員。</p>
<p>⚠ 未經本公司授權之維修人員，不得自行修理或改造本產品。若電源線損壞時，也須由已授權之維修人員加以更換以避免危險。</p>	<p>⚠ 客服聯絡方式，請見本說明書最後的公司資訊。</p>

配備介紹

產品配備

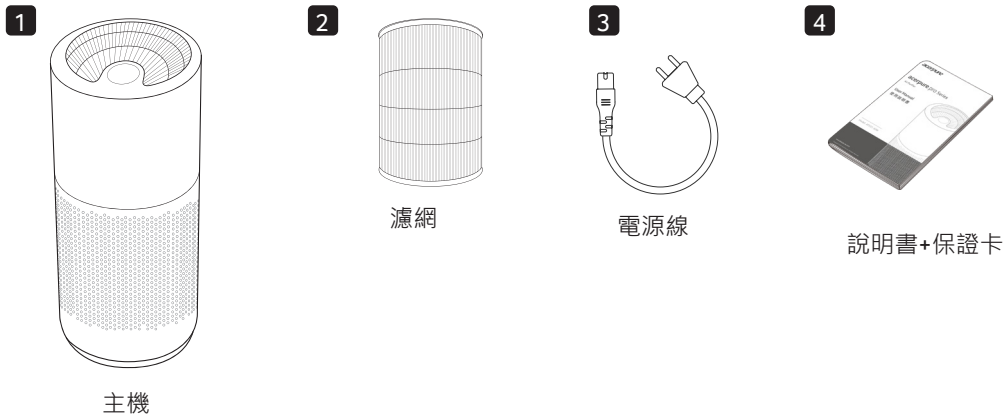

產品結構

產品組裝方式

- 1 出風口
- 2 LED顯示螢幕及控制面板
- 3 進風口
- 4 懸浮微粒感測器
- 5 濾網蓋把手
- 6 三合一+HEPA濾網

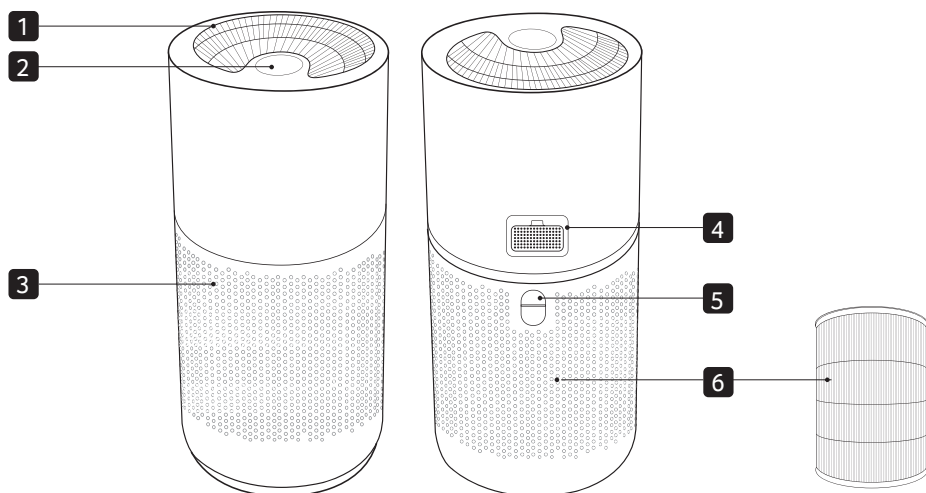

面板畫面介紹

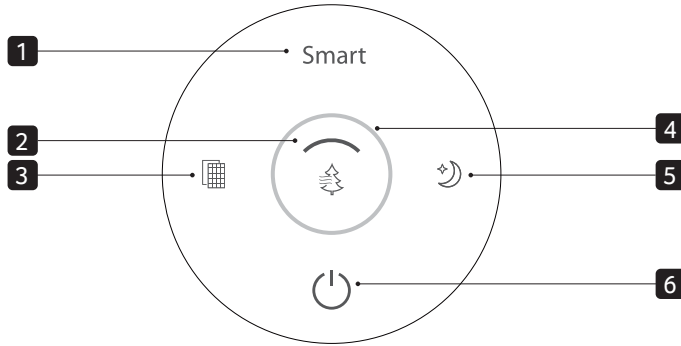

1 Smart 模式

開機時，產品會自動以Smart模式運行，根據空氣品質的狀態(綠燈、黃燈、紅燈)，自動調整適當的清淨風速。當您手動調整其他風速時，Smart符號將不顯示於面板上。

2 清淨風速檔位鍵

本產品共有四段清淨風速(智慧偵測、弱、中、強、與極強模式)，可依您需求調整本產品空氣清淨的強度。本產品將以白色線條環繞顯示於清淨風速檔位鍵周圍，以顯示檔位狀態。

3 濾網更換指示燈

當產品運行3000小時後，本產品會自動亮起濾網更換指示燈，待更換濾網後，請長按電源鍵3秒，即可關閉濾網指示燈。

4 空氣品質狀態顯示燈

本產品以綠、黃、紅三種燈號顯示PM2.5粉塵濃度狀態(良好、普通、不良)，並環繞於清淨風速檔位顯示燈外圍。

* 當濾網蓋未蓋妥在產品上時，面板會出現紅燈閃爍。

5 睡眠模式

長按清淨風速鍵3秒，即可啟動睡眠模式；再按3秒，即可取消睡眠模式。

* 請注意睡眠模式啟動後，產品將調整成1檔風速，顯示面板於調整完畢15秒後，僅顯示

睡眠模式燈號。

6 電源鍵

您可以開始或停止使用本產品。

拆卸與保養

濾網的拆卸與組裝

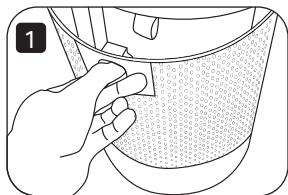

1. 關閉電源並拔掉插頭後，請將產品後方的濾網蓋把手向後拉。

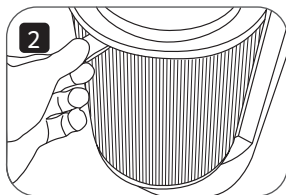

2. 將濾網取出來，更換新的過濾網。

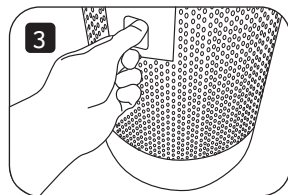

3. 將濾網蓋蓋回產品。

* 濾網建議更換時間為3000小時。

* 當濾網指示燈呈現閃爍狀態，請拆出濾網，視濾網的清潔度進行更換或清潔。

* 待濾網安裝回本產品後，長按電源鍵3秒，可關閉濾網指示燈。

* 在拆卸的過程中請避免拉扯到電源線，以防電源線斷裂。

* 第一次使用本產品與更換全新濾網時，請先將濾網的包裝袋拆除，再開始使用本產品。

保養

本產品只需做一般外部性清潔保養(如圖示)。

⊘ 勿用稀釋劑、甲苯、酸性洗劑、燈油、酒精或化學抹布擦拭，以免變色或變質。

⚠ 請注意：在保養清潔後，必須等待產品充分乾燥，才能通電使用或收藏。如需收藏請按原包裝順序，將產品裝入包裝盒內，並放置於乾燥的地方妥善保管。

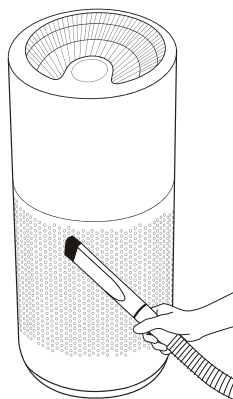

使用吸塵器吸除排氣孔與進氣孔灰塵。

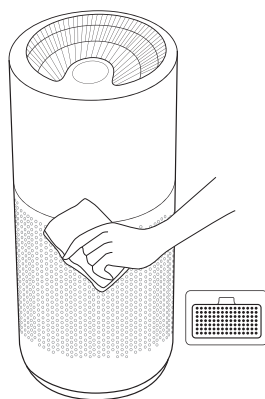

使用軟布擦拭外部及產品後方的感測器蓋。

檢查空氣品質

您可依據本產品空氣品質指示燈，了解使用空間的空氣品質。
下表的燈號顏色代表PM2.5的清淨程度。

燈號顏色	建議清淨風速
綠	弱
黃	中
紅	強

限用物質含有情況標示

設備名稱：空氣清淨機		型號(型式)：AP352-10W				
單元	限用物質及其化學符號					
	鉛 (Pb)	汞 (Hg)	鎘 (Cd)	六價鉻 (Cr ⁶⁺)	多溴聯苯 (PBB)	多溴二苯醚 (PBDE)
主機電路板組件	-	○	○	○	○	○
馬達	-	○	○	○	○	○
電源線組件	-	○	○	○	○	○
電子元件	-	○	○	○	○	○
塑膠件 (外殼、扇葉)	○	○	○	○	○	○
五金零組件	○	○	○	○	○	○

1. “超出0.1 wt %”及“超出0.01 wt %”係指限用物質之百分比含量超出百分比含量基準值。

2. “○”係指該項限用物質之百分比含量未超出百分比含量基準值。

3. “-”係指該項限用物質為排除項目。

尋求售後服務之前

若發現產品有故障的問題，在連絡客服之前，請先檢查以下事項。

問題	可能原因	解決方式
產品無法開啟	電源插頭是否未插妥在插座上?	請正確的將本產品插頭插入插座。
控制面板的按鈕沒有反應	是否啟用兒童鎖?	請長按清淨風速鍵3秒，關閉兒童鎖功能。
室內空氣一直顯示紅燈，無法淨化	是否有過多灰塵或有害過敏原堆積在濾網內?	請適當清潔清淨機濾網，或是直接更換濾網。
	產品周邊是否有其他雜物?	請移除產品周邊雜物。
	產品是否被放置在角落?	請將產品移動至他處擺放。
	產品是否被安置在過於空曠或寬廣處使用?	請將產品放置在合宜的室內空間使用，並避免放在通風的窗邊。
	室內空氣是否本身汙染嚴重?	請先將室內進行通風，再使用本產品。
噪音太大時	產品平放處的地面、桌面是否不平整?	請將產品移至平整的地面或桌面。

產品規格

產品規格

產品名稱	空氣清淨機
產品型號	AP352-10W
額定電壓	110V/60Hz (僅限台灣規格)
	220V-240V/50Hz
額定功率	33W (僅限台灣規格)
	38W
淨重	4.2 kg
產品尺寸	253 x 253 x 576mm
產地	中國

公司資訊

acerpure

www.acerpure.com

客服專線：0800-520-555

acerpure